

TORNOS

Torno fresador giratorio

3/4 HP
400 mm x 420 mm
CABEZAL
GIRATORIO

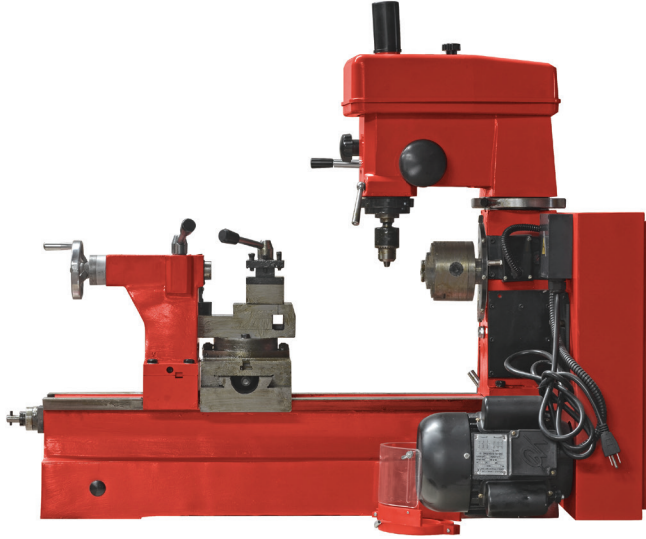

- Torno

Características:

Transmisión	banda
Volteo sobre la bancada	420mm
Distancia entre puntos	400mm
Recorrido de la bancada	480mm
Máx. recorrido transversal	120mm
Cono del husillo	MT3
Diámetro del husillo	20mm
Número de velocidades	7
Rango de velocidades	160 - 1360 RPM
Carrera del porta herramientas	70mm
Cono del contrapunto	MT3
Roscas métricas	0.2 - 3mm
Roscas en pulgadas:	8 - 120 TPI
• Rango de alimentación longitudinal	0.05 - 0.175mm 0.002 - 0.007"

- Taladro y fresadora

Capacidad de taladro	Diámetro 15mm
Medida de la mesa	long. 200 x ancho 150mm
Capacidad de fresado	diámetro 20 - 63mm
Carrera del husillo	85mm
Cono del husillo	MT3
Número de velocidades	14
Rango de velocidades	117 - 1300 RPM
Angular de rotación del cabezal	+/- 360°
Motor	3/4 HP / 0.55Kw / 220v / 60 Hz / 1 fase
Velocidad	1700 RPM
Dimensiones	1070mm x 580mm x 890mm
Peso neto aprox	185 kg

Incluye:

- 1 chuck universal de 4" 3 mordazas
- 2 puntos fijos
- 1 llave para chuck
- 1 llave para porta herramientas
- Engranajes para roscas métricas

Código	Número	Precio
17TORNOS008CH	HQ400/3L	\$74,240.00

Torno fresador giratorio

3/4 HP
800 mm x 420 mm
CABEZAL GIRATORIO

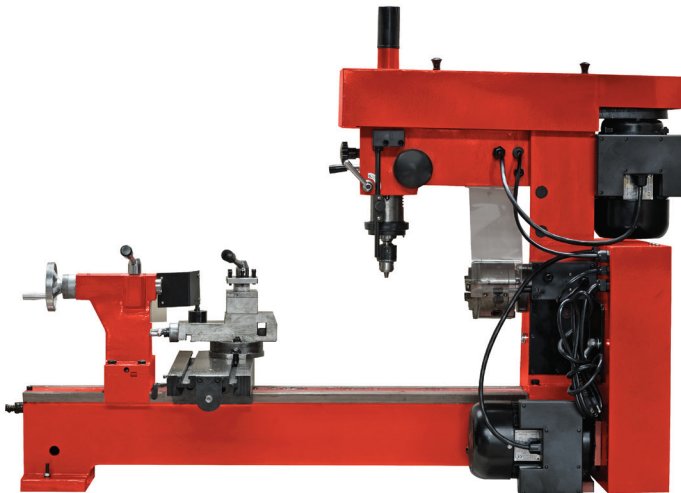

- Torno

Características:

Transmisión	banda
Volteo sobre la bancada	420mm
Distancia entre puntos	800mm
Recorrido de la bancada	740mm
Máx. recorrido transversal	200mm
Cono del husillo	MT4
Diámetro del husillo	28mm
Número de velocidades	7
Rango de velocidades	160 - 1360 RPM
Carrera del porta herramientas	70mm
Cono del contrapunto	MT3
Roscas métricas	0.2 - 6mm
Roscas pulgada	4 - 120 TPI
Rango de alimentación longitudinal	0.05 - 0.35mm , 0.002 - 0.14"
Rango de alimentación transversa	0.05 - 0.35mm , 0.002 - 0.14"

- Taladro y fresadora

Capacidad de taladro	diámetro 22mm
Medida de la mesa	Long. 475mm x ancho 160mm
Capacidad de fresado	diámetro 28 - 80mm
Distancia máx. entre el husillo y la columna:	285mm
Distancia máx. entre el husillo y la mesa	306mm
Carrera del husillo	110mm
Cono del husillo	MT3
Número de velocidades	16
Rango de velocidades	120 - 3000 RPM
Ángulo de rotación del cabezal	+/- 180°
Motor	3/4 HP / 0.55 Kw / 120v / 60Hz / 1 fase
Velocidad	1700 RPM
Dimensiones	1760mm x 580mm x 965mm
Peso neto aprox.	275 Kg.

Incluye

- 1 chuck universal de 5" 3 mordazas
- 2 puntos fijos
- 1 llave para chuck
- 1 llave para porta herramientas
- Engranajes para roscas métricas

Código	Número	Precio
17TORNOS009CH	HQ800	\$103,124.00

